

ProctorSilex®

COMMERCIAL

Tested.Proven.

- GB** 40/60-Cup (9/14 L) Rice Cooker
Operation Manual – Original (2)
- FR** Cuisieur pour le riz de 40/60 tasses (9/14 L)
Manuel d'utilisation (6)
- ES** Arrocera para 40/60 tazas (9/14 L)
Manual de Operación (10)
- PT** Panela de Cozer Arroz para 40/60 Copos (9/14 L)
Manual do Utilizador (14)
- IT** Cuociriso da 40/60 tazze (9/14 L)
Manuale per il funzionamento (18)
- DE** Reiskocher (40/60 Messbecher bzw. 9/14 l)
Bedienungsanleitung (22)
- NL** 40/60-kop (9/14 L) Rijstkoker
Gebruiksaanwijzing (26)
- DK** Riskoger til 9,5/14,2 l ris
Betjeningsvejledning (30)
- SE** 40/60-koppars (9,5/14,2 liter) riskokare
Bruksanvisning (34)
- NO** Riskoker for 40/60 kopper (9,5/14,2 liter)
Brukerhåndbok (38)
- GR** Βραστήρας ρυζιού για 40/60 μερίδες (9-14 λίτρα)
Εγχειρίδιο χειρισμού (42)
- RU** Рисаварка на 40-60 чашек (9-14 л.)
Руководство по эксплуатации (46)
- TU** 9/14 Litre Pilav Makinesi
Çalıştırma Kılavuzu (50)
- CN** 40/60 杯 (9/14 L) 容量的电饭煲
操作手册 (54)
- KR** 40/60 컵 (9/14 L) 밥솥
사용 설명서 (58)
- SA** جهاز طهي الأرز بكوب (9/14 لتر)
دليل التشغيل (65)

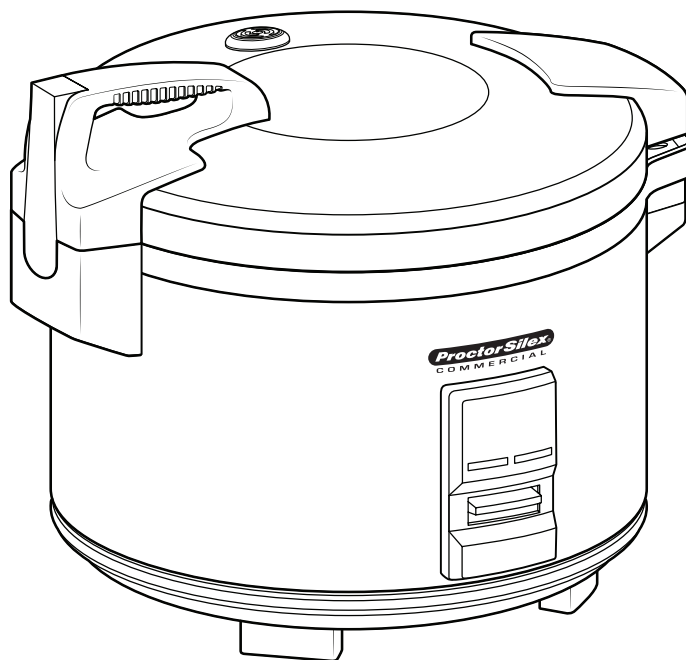

37540-CE (TYPE GR04),
37560R-CE (TYPE GR05) Series

840241300
8/14

For more Good Thinking® visit www.commercial.hamiltonbeach.com

IMPORTANT SAFETY INSTRUCTIONS

WARNING – When using electrical appliances, basic safety precautions should be followed, including the following:

- Read the Operation Manual before using rice cooker. Keep Operation Manual handy.
- Before first use, wash cooking pot and removable lid in hot, soapy water. Do NOT place in dishwasher.
- Plug into a grounded outlet.
- Do not remove ground.
- Do not use an adapter.
- Do not use an extension cord.
- Disconnect power before cleaning or servicing.
- This appliance is not intended for use by persons (including children) with reduced physical, sensory, or mental capabilities, or lack of experience and knowledge, unless they are closely supervised and instructed concerning use of the appliance by a person responsible for their safety.
- Close supervision is necessary when any appliance is used by or near children. Children should be supervised to ensure that they do not play with the appliance.
- Do not touch hot surfaces. Use handles or knobs. Use pot holders when removing hot containers.
- To reduce risk of personal injury, unplug cord from outlet when not in use, and before putting on or taking off parts.
- Unplug the rice cooker and inspect the power cord insulation for cracks on a weekly basis. Refer to “Technical Services” for repair or replacement.
- To protect against electrical shock, do not immerse cord, plug, or base in water or any other liquid.
- The use of accessory attachments not recommended by the appliance manufacturer may cause injuries.
- Do not use outdoors.
- Do not let cord hang over edge of table or counter, or touch hot surfaces.
- Do not place on or near a hot gas or electric burner, or in a heated oven.
- Extreme caution must be used when moving an appliance containing hot food, water, or other hot liquids. Do not use lid handle to carry cooker when contents are hot.
- To disconnect, make sure the cook switch is pushed up to the “up” position; then remove plug from wall outlet.
- Do not use appliance for other than intended use.
- Lift and open cover carefully to avoid scalding, and allow water to drip into the cooker.
- **WARNING!** Risk of electric shock. Cook only in removable container.
- Do not place the unit directly under cabinets when operating as this product produces large amounts of steam. Avoid reaching over the product when operating.
- Do not operate any appliance with a damaged cord or plug or after the appliance malfunctions, or is dropped or damaged in any manner. If the supply cord of this appliance is damaged, it must be replaced by the manufacturer or its service agent or a similar qualified person. Refer to “Technical Services” for instructions on examination, repair, or electrical or mechanical adjustment.
- **UK ONLY:** If fitted with a non-rewirable U.K. plug, the 13 amp fuse approved by ASTA to be B.S. 1362 must be used. If you need a replacement fuse carrier, it must be replaced with the same colour coded carrier with the same markings. Fuse covers and carriers can be obtained from approved service agents.

– SAVE THESE INSTRUCTIONS –

This appliance is intended for professional use and should be used by trained and qualified personnel only.

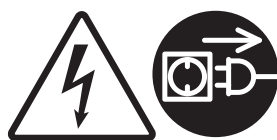

Electrical Shock Hazard
Disconnect power before cleaning base.
Failure to follow these instructions can result in death or electrical shock.



Burn Hazard
Never use lid handle to carry cooker when contents are hot.
Failure to follow these instructions can result in burns or serious injury.



Electrical Shock Hazard
Plug into a grounded outlet.
Do not remove ground.
Do not use an adapter.
Do not use an extension cord.
Failure to follow these instructions can result in death, fire, or electrical shock.



Electrical Shock Hazard
Cook only in removable cooking pot.
Never place water or food directly into base.
Failure to follow these instructions can result in death, fire, or electrical shock.

Sanitizing

The sanitizing solution should consist of 1 Tablespoon (15 ml) of bleach per 1 gallon (3.8 liters) of clean, cool water (60°F/16°C) mixed according to the instructions on the bleach.

1. Immerse cooking pot, removable lid, rice paddle, and measuring cup in sanitizing solution for 2 minutes.
2. Allow to air dry.
3. Wipe down all areas of inner lid with a clean paper towel and sanitizing solution.
4. Rinse with clean water before using.



The EC declaration of conformity for this appliance is available in the Technical Support section of our website www.commercial.hamiltonbeach.com.

FOR COMMERCIAL USE ONLY

Technical Services

For assistance or replacement parts, call our
Technical Services number:
866-285-1087 or +910-693-4277
www.commercial.hamiltonbeach.com



Recycling the Product at the End of Its Service Life





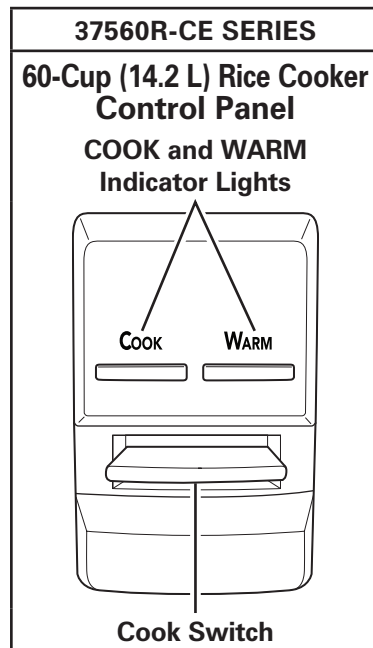
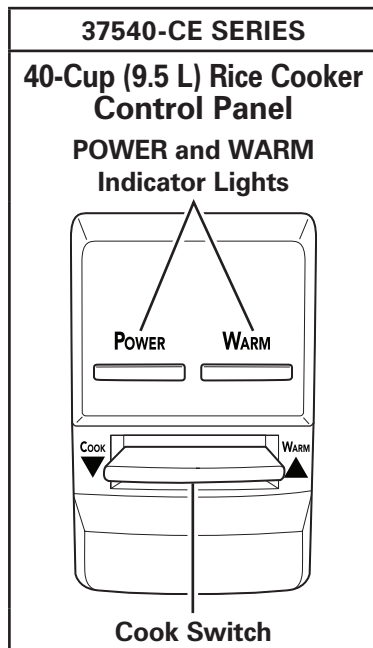
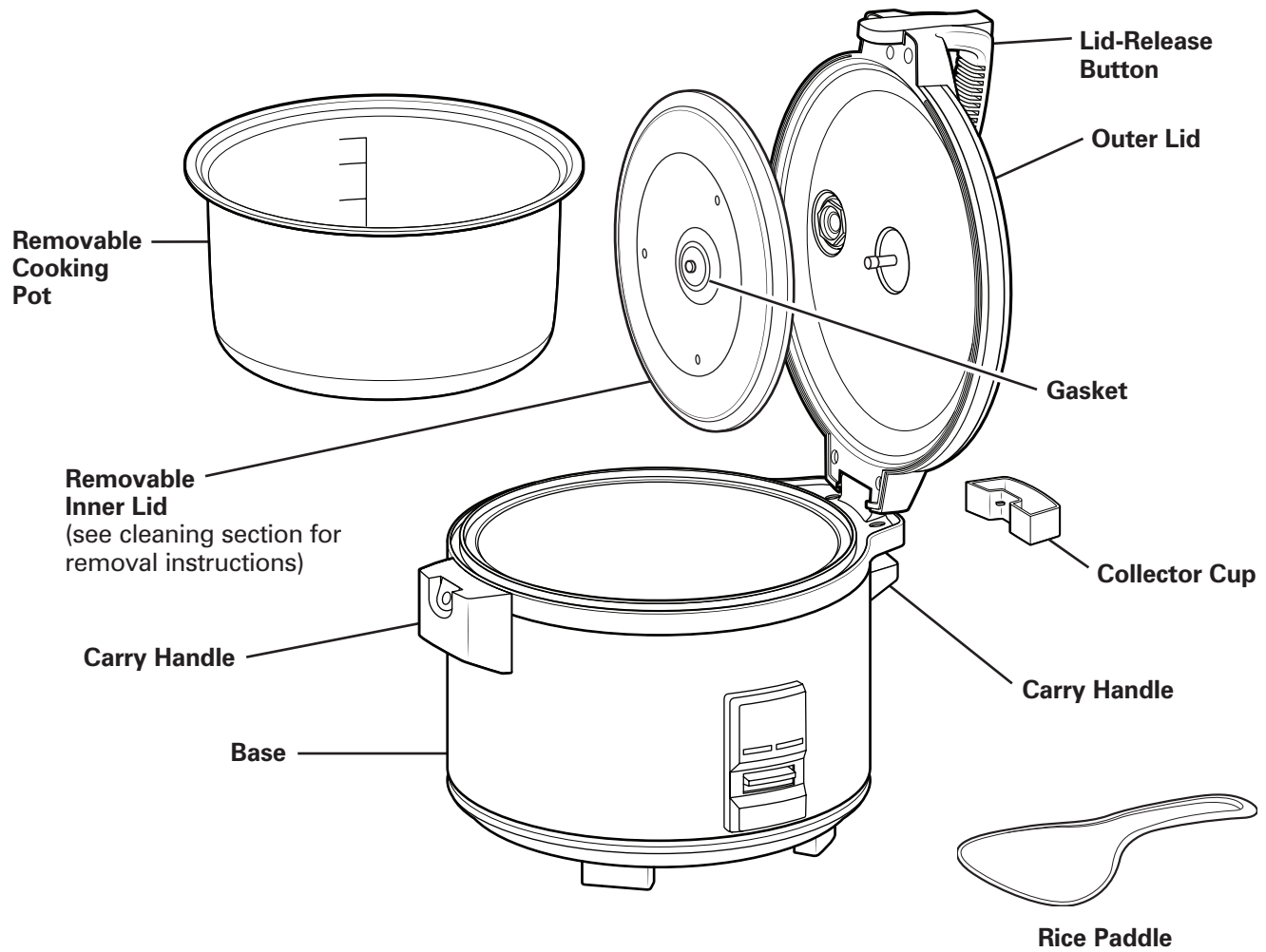





The wheeled bin symbol marked on this appliance signifies that this appliance should be taken over by a selective collection system conforming to the Guideline 2002/96/EC (WEEE) so that it can be either recycled or dismantled in order to reduce any impact to the environment. The user is responsible for returning the product to the appropriate collection facility, as specified by your local code. For additional information regarding applicable local laws, please contact the municipal facility and/or local distributor.

Parts and Features





NOTE: Clean rice cooker after each use to prevent the accumulation of dirt and debris. Sanitize daily.

37540-CE SERIES 40-CUP (9.5 L)	37560R-CE SERIES 60-CUP (14.2 L)	 STEP 1 UNCOOKED WHITE RICE	 STEP 2 FILL WATER TO LINE ON COOKING POT		YIELD (Standard 8-oz Dry Measure Cup)	 APPROXIMATE COOK TIME 40-CUP (9.5 L)	 APPROXIMATE COOK TIME 60-CUP (14.2 L)
			40-CUP (9.5 L)	60-CUP (14.2 L)			
X			5	NA	10 Cups (2.4 L)	20–25 Minutes	NA
X	X		10	10	20 Cups (4.7 L)	25–30 Minutes	25–30 Minutes
X	X		15	15	30 Cups (7.1 L)	30–35 Minutes	25–30 Minutes
X	X		20	20	40 Cups (9.5 L)	35–40 Minutes	30–35 Minutes
	X		NA	25	50 Cups (11.8 L)	NA	40–45 Minutes
	X		NA	30	60 Cups (14.2 L)	NA	45–50 Minutes

TIPS:

- Cook times and water levels will vary with other varieties of rice.
- The most important detail when cooking rice is the ratio of rice to water. Please refer to rice package directions.
- To prevent overflow and/or overheating, do not exceed the Max Fill line when both rice and water are added to cooking pot.
- When cooking oatmeal, grits, polenta, or macaroni, do not fill more than halfway since contents will expand and could boil over.
- Brown rice takes more water to cook and cooking time is longer.

Troubleshooting Guide

Problem . . .	Solution . . .
Cooker doesn't turn on.	• Cooker is not plugged in. Make sure rice cooker is plugged into a properly operating electrical outlet.
Rice is not cooked.	• Not enough water/cooking liquid. See Rice Cooking Chart for more information. • Carefully place cooking pot straight down in base. Make sure cooking pot is securely seated by rotating the pot left and right. NOTE: If cooking pot is bent or warped, it will not seat properly in base and, therefore, will not cook rice correctly. To replace cooking pot, call the toll-free customer assistance number listed on page 3 of this guide.
Rice is mushy.	• Too much liquid added to cooking pot. Reduce liquid.

INSTRUCCIONES DE SEGURIDAD IMPORTANTES

¡ATENCIÓN! – Cuando se utilizan aparatos eléctricos se deberán tener unas básicas precauciones de seguridad, entre las que encuentran las siguientes:

- Lea cuidadosamente el Manual de Funcionamiento antes de utilizar la arrocera. Tener siempre a mano el Manual de Instrucciones.
- Antes de utilizarla por primera vez, lave la olla de cocción y la tapa desmontable con agua caliente y jabonosa. NO introducirlo en el LAVAVAJILLAS.
- Conectarlo a una base de enchufe con toma de tierra.
- No eliminar la toma de tierra.
- No usar un adaptador.
- No usar un cable prolongador.
- Desconectar de la alimentación eléctrica la licuadora antes de cualquier limpieza o mantenimiento.
- Este aparato no debería usarse por personas (incluyendo niños) con una capacidad física, sensorial o mental, reducidas, o que no tenga la experiencia o conocimiento necesarios, a menos que sea una persona responsable de su seguridad les supervise o les facilite instrucciones sobre el uso del aparato.
- Se requiere una supervisión estricta cuando cualquier artefacto es utilizado por niños o en su cercanía. Mantenga a los niños bajo vigilancia para asegurarse de que no jueguen con el aparato.
- No toque las superficies calientes. Use las manijas o perillas. Utilice las manijas de la olla cuando quite contenedores calientes.
- Para reducir el riesgo de lesiones corporales, se retirará el cable de la base de enchufe cuando la licuadora no esté en uso, y antes de colocar o retirar piezas.
- Desenchufe la arrocera e inspeccione cuidadosamente el aislamiento del cable de alimentación en busca de grietas una vez por semana. En caso necesario dirigirse al “Servicios Técnicos” para reparación o sustitución.
- Para protegerse contra descargas eléctricas, no sumerja el cable, enchufe o base en agua ni otro líquido.
- El uso de aditamentos de accesorio no recomendados por el fabricante del aparato puede causar lesiones.
- No use en exteriores.
- No deje que el cable cuelgue del borde de una mesa o cubierta o toque superficies calientes.
- No coloque sobre o cerca de un quemador caliente de gas o eléctrico, o sobre un horno calentado.
- Se debe tener precaución extrema cuando se mueve un aparato que contiene comida, agua u otros líquidos calientes. No utilice la manija de la tapa para trasladar la arrocera cuando los alimentos estén calientes.
- Para desconectar, asegúrese que el interruptor de cocimiento esté presionado hacia la posición “arriba”, luego desconecte de la toma de la pared.
- No usar el aparato para otros usos distintos de aquel al que está destinado.
- Levante y abra la cubierta cuidadosamente para evitar escaldaduras, y permita que el agua escurra a la olla.
- **ADVERTENCIA:** Riesgo de descarga eléctrica. Cocine sólo en el contenedor removible.
- No coloque la unidad directamente bajo gabinetes cuando esté funcionando ya que este producto produce grandes cantidades de vapor. Evite tratar de alcanzar algo por arriba cuando esté funcionando.
- No utilizar ningún electrodoméstico que tenga el cable o el enchufe deteriorado, o después de que haya funcionado deficientemente, o que se haya caído o que esté de cualquier otro modo deteriorado. Si el cable de suministro está dañado, éste debe ser sustituido por el fabricante, su agente de servicio técnico o personal técnico cualificado para evitar cualquier peligro. Dirigirse al “Servicios Técnicos” para recibir instrucciones relativas al examen, reparación o ajuste eléctrico o mecánico.

– MANTENER A MANO ESTAS INSTRUCCIONES –

Este artefacto está concebido para uso profesional y sólo debería utilizarlo personal capacitado y calificado.

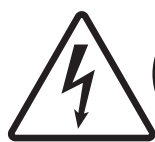

Peligro de Descarga Eléctrica
Desconecte de la toma antes de limpiar la base.
No seguir estas instrucciones puede provocar la muerte o una descarga eléctrica.



Peligro de Cortaduras
Nunca use la manija de la tapa para llevar la arrocera cuando el contenido esté caliente.
No seguir estas instrucciones podría resultar en cortaduras u otras lesiones.



Peligro de Descarga Eléctrica
Enchufe en un tomacorriente con conexión a tierra.
No quite la conexión a tierra.
No utilice un adaptador.
No utilice un cable de extensión.
No seguir estas instrucciones puede provocar la muerte, un incendio o una descarga eléctrica.



Peligro de Descarga Eléctrica
Cocine sólo en la olla de cocción.
Nunca coloque agua o alimento directamente en la base.
No seguir estas instrucciones puede provocar la muerte, un incendio o una descarga eléctrica.

Higienización

La solución desinfectante debe estar compuesta de 1 cucharada (15 ml) de lejía por 1 galón (3,8 litros) de agua limpia y fría (60°F/16°C), mezclada de acuerdo con las instrucciones de la lejía.

1. Sumerja la olla de cocción, la tapa desmontable, la espátula para arroz y la taza de medición en solución de higienización durante 2 minutos.
2. Deje secar.
3. Limpie todas las áreas de la tapa interior con una toalla de papel limpia y solución de higienización.
4. Enjuague con agua limpia antes de utilizar.



La declaración de conformidad CE para este artefacto se encuentra disponible en la sección de Soporte Técnico (Technical Support) de nuestro sitio Web, www.commercial.hamiltonbeach.com.

PARA USO COMERCIAL ÚNICAMENTE

Servicios Técnicos

Para asistencia o sustitución de piezas, sírvanse llamar a nuestro Número de Servicios Técnicos
866-285-1087 o +910-693-4277
www.commercial.hamiltonbeach.com



Cómo Reciclar el Producto al Final de su Vida Útil

El símbolo del recogedor de basura presente en este aparato significa que es apto para un sistema de recogida selectiva en conformidad con la Directriz 2002/96/EC (WEEE) para ser reciclado o desmontado con el fin de reducir cualquier impacto ambiental. El usuario es responsable de llevar el producto a la planta de recolección correspondiente, según lo especifica el código local. Para información adicional sobre las leyes locales vigentes, tenga a bien comunicarse con la planta municipal y/o el distribuidor local.

Piezas y Características

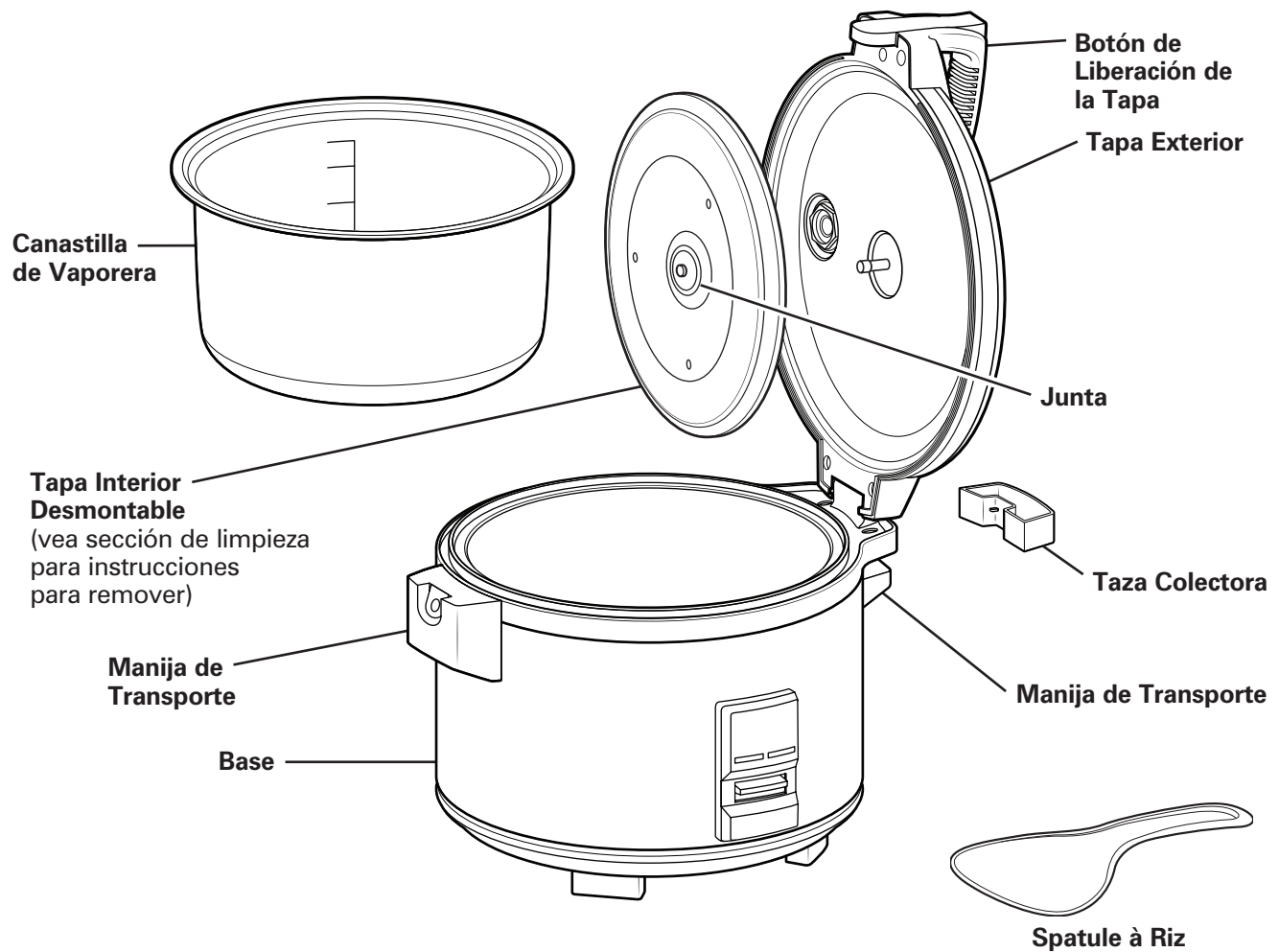

SERIE 37540

Panel de Control de Arrocera para 40 Tazas (9,5 L)

Luces Indicadoras de POWER (encendido) y WARM (tibio)

Interruptor de Cocción

SERIE 37560R

Panel de Control de Arrocera para 60 Tazas (14,2 L)











Luces Indicadoras de COOK (cocción) y WARM (tibio)

Interruptor de Cocción





NOTA: Lave la arrocera después de cada uso para evitar la acumulación de suciedad y desechos. Desinfecte la unidad todos los días.

SERIE 37540 PARA 40 TAZAS (9,5 L)	SERIE 37560R PARA 60 TAZAS (14,2 L)	 PASO 1 ARROZ BLANCO SIN COCER	 PASO 2 LLENE CON AGUA HASTA LA LÍNEA DE LA OLLA DE COCCIÓN		RENDIMIENTO (Taza medidora estándar de 8 oz [227 g])	 TIEMPO DE COCCIÓN APROXIMADO DE 40 TAZAS (9,5 L)	 TIEMPO DE COCCIÓN APROXIMADO DE 60 TAZAS (14,2 L)
			40 TAZAS (9,5 L)	60 TAZAS (14,2 L)			
X			5	NA	10 Tazas (2,4 L)	20–25 Minutos	NA
X	X		10	10	20 Tazas (4,7 L)	25–30 Minutos	25–30 Minutos
X	X		15	15	30 Tazas (7,1 L)	30–35 Minutos	25–30 Minutos
X	X		20	20	40 Tazas (9,5 L)	35–40 Minutos	30–35 Minutos
	X		NA	25	50 Tazas (11,8 L)	NA	40–45 Minutos
	X		NA	30	60 Tazas (14,2 L)	NA	45–50 Minutos

CONSEJOS:

- Los tiempos de cocción y los niveles de agua cambian con otras variedades de arroz.
- El detalle más importante cuando se cocina arroz es la relación de arroz respecto del agua. Tenga a bien consultar las instrucciones del paquete de arroz.
- Para evitar derrames y/o sobrecalentamiento, no supere la línea de llenado máximo cuando se agregan arroz y agua a la olla de cocción.
- Cuando cocine harina de avena, sémola de maíz o macarrones, no llene la olla a más de la mitad porque el contenido se expande y podría hervir y derramarse.
- El arroz integral requiere más agua para cocerse y un tiempo de cocción más prolongado.

Guía de Detección de Problemas

Problema . . .	Solución . . .
La arrocera no se enciende.	• La arrocera no está conectada. Asegúrese que la arrocera esté conectada en una toma eléctrica operando adecuadamente.
El arroz no está cocido.	• No hay suficiente agua/líquido de cocción. Vea la Tabla de Cocimiento de Arroz para más información. • Coloque cuidadosamente la olla de cocción derecha sobre la base. Asegúrese que la olla de cocción esté sentada de manera segura girando la olla de izquierda a derecha. NOTA: Si la olla de cocción está doblada o deformada no sentará bien en la base y, por lo tanto, no conducirá el calor adecuadamente. Para reemplazar la olla de cocción, llame al número gratuito de atención al cliente listado en la página 11 de esta guía.
El arroz está blando.	• Se agregó mucho líquido a la olla de cocción. Reduzca el líquido.

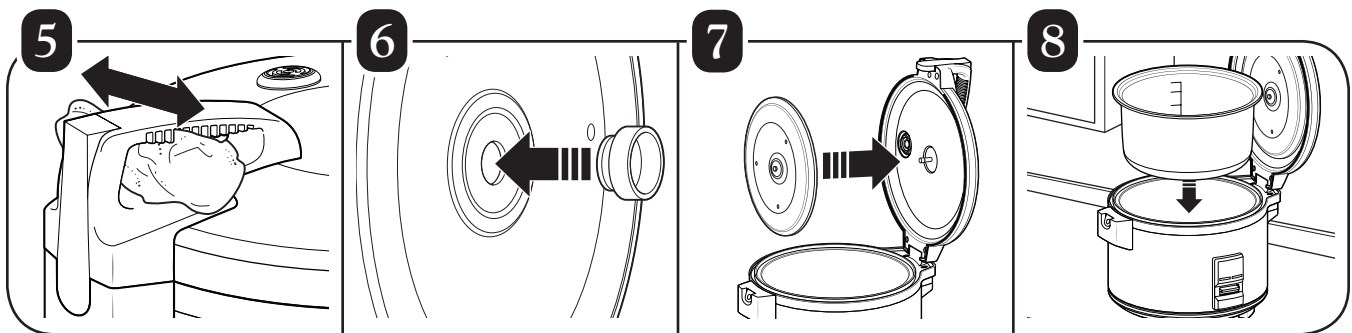
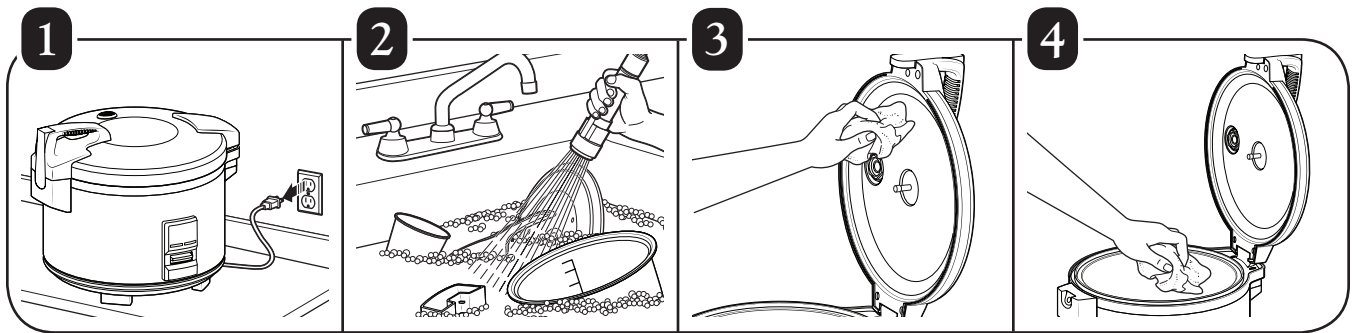
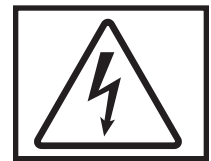
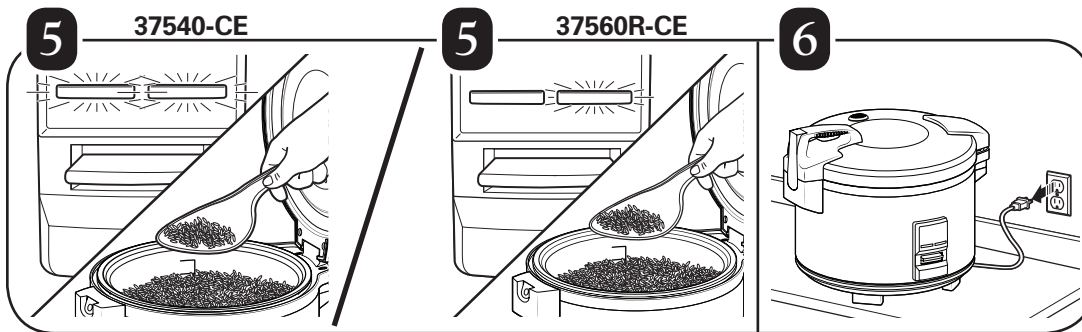
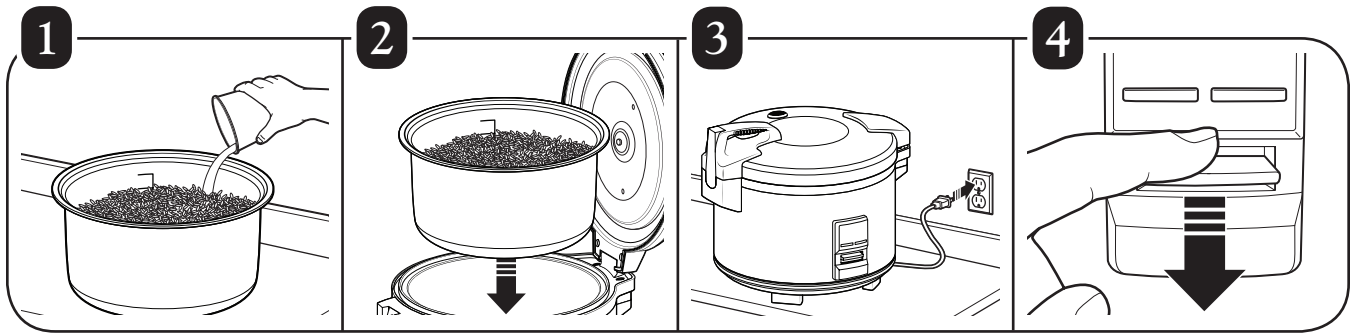
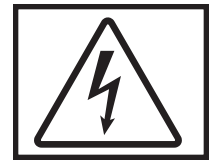

ProctorSilex[®]
COMMERCIAL

4421 Waterfront Drive
Glen Allen, VA 23060

www.commercial.hamiltonbeach.com

840241300
8/14