

RHINO[®]

Selladora de Impulso
Hand Impulse Sealer



Para bolsas de sellado
polipropileno / poliamida

Temporizador ajustable para diferentes
espesores de bolsa

Cuerpo fabricado en acero

SELIM-300

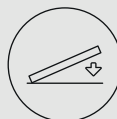

Barra de sellado
30 cm



Temporizador
ajustable

300 mm

Longitud de sellado

LEA ESTE MANUAL ANTES DE HACER USO DEL EQUIPO

Usted ha adquirido un producto RHINO, lo cual le garantiza durabilidad ya que el equipo SELIM-300 ha sido fabricado bajo estándares de calidad norteamericanos. Conserve este instructivo de uso, el cual le ayudará a comprender la operación del equipo RHINO modelo SELIM-300 y le será útil para futuras referencias.

ESPECIFICACIONES TÉCNICAS

POTENCIA DE SELLADO

400 W

VOLTAJE

110 V / 60 Hz

TEMPERATURA DE OPERACIÓN

10 °C a 40 °C

ACCESORIOS INCLUIDOS

2 cintas teflón
2 resistencias

CONOZCA SU EQUIPO

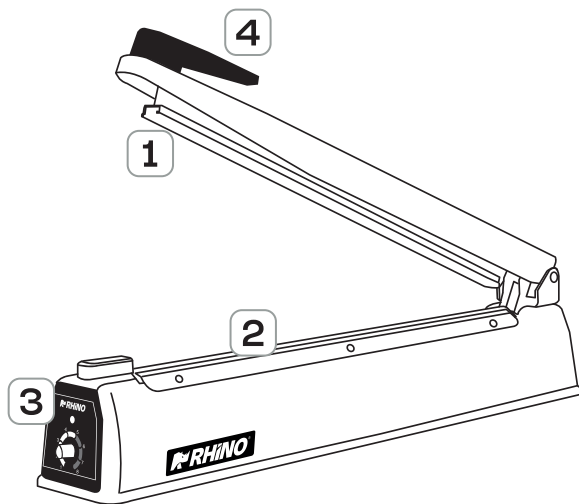

1

Barra de silicón

2

Cinta teflón

3

Temporizador

4

Brazo presionador



PRECAUCIONES

Cuando utilice su equipo, mantenga limpia la cinta teflón para la próxima vez que la utilice.

- Reemplace la cinta teflón cuando se muestre descolorida o el sellado no sea perfecto.
- Desconecte el equipo inmediatamente en caso de emergencia.
- Para el buen funcionamiento del equipo, revise regularmente la barra de silicón para un mejor sellado después de un uso continuo.

- Antes de conectar el equipo a la fuente de alimentación, asegúrese que las instalaciones eléctricas cumplan con el voltaje indicado del equipo.



ADVERTENCIAS

En caso de requerir asistencia técnica, acuda a uno de los centros de servicio autorizados Rhino.

No abrir el equipo por su cuenta o la garantía será nula.



El equipo no debe quedar expuesto a goteos o salpicaduras por líquidos.

Proteger el equipo de los insectos, no utilice aerosol, sólo productos sólidos contra insectos.



No deje caer de golpe el producto, puede dañar el mecanismo interno de su equipo.

Antes de limpiar el equipo, desconéctelo de la fuente de alimentación.



Proteger el equipo de polvo y la humedad.



ENCENDIDO / APAGADO

- Para encender el equipo sólo conecte el cable a la fuente de alimentación y comprima el brazo presionador.
- Cuando requiera apagar el equipo sólo desconecte el cable de la fuente de alimentación.



GUÍA DE USO

El equipo funcionará solamente cuando el brazo esté presionado.

- Regular el temporizador de acuerdo con el espesor del material que será sellado.
- Aumentar el tiempo de sellado para las bolsas con mayor espesor.
- Mantenga el brazo presionado por dos segundos después de que se apague el indicador, para un mejor sellado.
- En caso de quemaduras al momento del sellado, disminuya el tiempo de sellado con el temporizador.
- No es necesario desconectar el equipo, sólo funcionará cuando el brazo esté presionado y no consumirá electricidad.



LIMPIEZA

Tome en cuenta las siguientes recomendaciones para limpiar su equipo:

- Mantenga siempre limpia la barra de silicón.
- Dejarle residuos acortará la vida útil de la cinta teflón y la barra de silicón.
- No limpie nunca la cinta teflón con un trapo húmedo, ya que puede dañar los componentes.
- Para un mejor uso, solamente utilice refacciones originales.
- Cambie la barra de silicón cuando se desgaste o queme, ya que puede afectar el sellado.
- Desconecte el cable de alimentación cuando le haga mantenimiento al equipo.

PÓLIZA DE GARANTÍA

El equipo SELIM-300 marca RHINO® que usted ha adquirido cuenta con 2 años de garantía bajo defecto de fabricación a partir de la fecha de adquisición, bajo las siguientes condiciones:

- Para hacer efectiva la garantía, bastará presentar esta póliza sellada y con la fecha por su distribuidor, recibo de compra o factura junto con el equipo en cualquiera de nuestros centros de servicio autorizados.

- En ningún caso el tiempo de reparación será mayor a 30 días, transcurrido este tiempo, Rhino Maquinaria S.A. de C.V., procederá a efectuar el cambio por un equipo equivalente.

Esta garantía ampara las piezas, componentes de producto y mano de obra de la reparación.

El reemplazo de accesorios o componentes internos por desgaste natural o por el uso propio del equipo, así como cualquier mantenimiento preventivo, cambio de aceite o grasa lubricante quedan exentos de esta garantía.

Esta garantía será nula en los siguientes casos:

- Cuando el equipo se hubiese utilizado en condiciones distintas a las normales.
- Cuando el equipo hubiese sido alterado o reparado por personal no autorizado.
- Cuando el equipo hubiese sido dañado por insectos o plagas.
- Daño causado por descargas eléctricas.
- Daño causado por derrame de líquidos o humedad.

Si el centro de servicio autorizado se niega a hacer válida la garantía, comunicarse en la CDMX al 55-4429 0229 o en el interior de la república al 800 377 8242, o acudir a nuestro Centro de Servicio Matriz ubicado en: Avenida Uno, No. 7, Colonia Cartágena Parque Industrial, Tultitlán, Estado de México, México, C.P. 54918.

Correo electrónico: servicio@rhino.mx

La presente garantía es otorgada por:
Rhino Maquinaria S.A. de C.V.
Avenida Ruiz Cortines, Mz. 1, Lt. 20, Piso 4,
Lomas de Atizapán 2A Sección, Atizapán
de Zaragoza, Estado de México, México,
C.P. 52977, Tel: 55-4429 0229
R.F.C. RMA070613AY7

¡En Rhino te brindamos el respaldo técnico que necesitas!

Contamos con una red de centros de servicio a nivel nacional para dar mantenimiento a sus equipos o hacer válida la garantía.

Servicio, mantenimiento y refacciones:
55 4429 0229 en la CDMX
o del interior de la República Mexicana: 800 377 8242
Correo electrónico: servicio@rhino.mx

CENTROS DE SERVICIO RHINO



Rhino Maquinaria S.A. de C.V.
Avenida Ruiz Cortines, Mz. 1, Lt. 20, Piso 4
Lomas de Atizapán 2A Sección, Atizapán de Zaragoza
Estado de México, México, C.P. 52977 Tel.: 55 4429 0229
R.F.C. RMA070613AY7, Manufacturado en China
e-mail: info@rhino.mx
rhino.mx

Sello del distribuidor